

Phương trình Nhân quả

Đỗ Minh Chí
Hanoi, Vietnam.
(1979)

Nếu thế giới là *thống nhất* thì nó thống nhất trong mối quan hệ *nhân quả* và sự thống nhất chỉ có thể được biểu hiện trong ý nghĩa ấy mà thôi.

Theo tinh thần đó, sự ngẫu nhiên, nếu như thật sự có cái gì đó là ngẫu nhiên, cũng chỉ là sản phẩm của sự tất yếu.

Bởi thế giới là thống nhất trong mối quan hệ nhân quả, không một cái gì của thế giới nằm ngoài mối quan hệ ấy, nên ta có thể chia toàn bộ thế giới thành hai tập hợp: tập hợp A bao gồm tất cả những gì được coi là nguyên nhân, tập hợp B bao gồm tất cả những gì là hệ quả.

Chúng ta hãy loại bỏ khỏi cả hai tập hợp tất cả các phần tử giống nhau. Như thế sẽ có 4 khả năng sau:

1. Cả hai tập hợp A , B đều trở thành các tập hợp rỗng, tức là không có nguyên nhân thuần túy cũng như hệ quả thuần túy. Nói cách khác, thế giới không có mở đầu, cũng không có kết cục cuối cùng.
2. A không rỗng, B rỗng. Như vậy tồn tại nguyên nhân thuần túy - thế giới có bắt đầu nhưng không có kết cục cuối cùng.
3. A rỗng, B không rỗng. Không có nguyên nhân thuần túy nhưng có hệ quả thuần túy. Thế giới không có mở đầu nhưng có kết cục cuối cùng.
4. Cả A , cả B đều không rỗng. Thế giới có mở đầu và có kết cục cuối cùng.

Chỉ một trong 4 khả năng trên là đúng với hiện thực. Đó là khả năng nào và điều đó phụ thuộc vào cái gì?

Một động lực đầy bí ẩn luôn luôn thúc con người tìm kiếm nguyên nhân cho mọi hiện tượng và sự vật. Dòng tư tưởng duy tâm (khách quan và chủ quan) cho rằng ý niệm tuyệt đối, tinh thần tối cao hay đấng sáng tạo, thượng đế,... là nguyên nhân tối cao, là nguyên nhân của tất cả. Dòng tư tưởng duy vật lại cho rằng vật chất mới là nguồn gốc của tất cả, là cái phải có trước nhất.

Hiện trạng đó là *mâu thuẫn!*

Nếu quả thực tồn tại một nguyên nhân tối cao, thì đó là sự *khác biệt!*

Quả vậy, nếu không tồn tại sự khác biệt, thì sẽ không tồn tại bất cứ cái gì, kể cả dòng tư tưởng duy tâm với những ý niệm và tinh thần của nó, kể cả dòng tư tưởng duy vật với các cơ sở vật chất của nó. Tóm lại, nếu không có sự khác biệt thì không có thế giới này.

Thế nhưng, nếu khác biệt là nguyên nhân tối cao, tức là nguyên nhân của mọi nguyên nhân thì nó phải là nguyên nhân của chính nó nữa, hay nói khác hơn, nó là hệ quả của chính nó.

Chúng ta đã thừa nhận sự tồn tại của khác biệt, điều đó có nghĩa là chúng ta ngầm thừa nhận *tính bảo toàn tương đối* của nó: Quả vậy, nếu lúc này bạn là nhà duy vật thì bạn không thể cũng là kẻ duy tâm được nữa. Quả thị, khi chứa cô Tấm ở bên trong, không phải là quả thị theo đúng nghĩa của nó. Cái bàn kia, chùng nào nó còn là cái bàn, thì nó không thể là trang giấy mà bạn đang đọc được!

Câu chuyện xảy ra trong hình học

Chúng ta trở lại một câu chuyện đã cũ: cuộc tranh cãi xung quanh hệ tiên đề hình học Euclid.

Vấn do chính cái động lực bí ẩn duy nhất ấy chi phối mà người ta luôn khao khát tìm kiếm cái "nguyên nhân tối cao". Ở đây mục đích đó khiêm tốn hơn, chỉ giới hạn trong phạm vi hình học, và người đầu tiên thực hiện được điều đó là Euclid.

Bốn tiên đề đầu của ông được dễ dàng chấp nhận vì chúng rõ ràng và hiển nhiên, nhưng tiên đề thứ năm, còn gọi là định đề Euclid, đã khiến người ta nghi ngờ về bản chất tiên đề của nó: "định đề này phức tạp và kém hiển nhiên".

Trong suốt hơn 20 thế kỷ các nhà toán học mọi thời đại đã gắng sức chứng minh nó chỉ là một định lý. Nhưng mọi cố gắng đều vô ích. Và kết quả là dẫn tới sự ra đời một hình học mới: hình học phi Euclid.

Bằng cách đó, người ta đã khẳng định rằng, vấn đề như thế là đã được giải quyết: định đề Euclid đúng là một tiên đề, vì rằng điều giả thiết ngược lại đã dẫn tới hình học phi Euclid không có mâu thuẫn nội tại.

Nhưng... kết luận như vậy có dễ dãi quá không?

Khi người ta hoan hỉ vì hình như mọi việc đã đầu vào đấy và mục đích đề ra đã được thực hiện: giảm đến mức tối thiểu số lượng tiên đề của hình học và làm trong sáng chúng, thì trở trêu thay, một tiên đề mới lại được lén đưa thêm vào một cách đường hoàng: tiên đề Lobachevski. Tiên đề này và tiên đề thứ năm Euclid loại trừ lẫn nhau!

Không một ai nhận thức rõ ràng và sâu sắc mâu thuẫn này nghĩa là thế nào. Nhưng mâu thuẫn vẫn là mâu thuẫn: nó gây ra bao cuộc tranh cãi và phản bác kịch liệt, thậm chí cả sự hằn học.

Sau này, khi Bentrami đã chứng minh được sự đúng đắn của hình học Lobachevski trên mặt giả cầu, sự phản bác có đũa xuống.

Nếu ngay từ đầu, các nhà hình học phi Euclid khi bắt tay vào xây dựng hình học của mình, tuyên bố rõ với độc giả rằng: đối tượng của hình học mới không phải là mặt phẳng Euclid mà là mặt giả cầu, không phải là đường thẳng Euclid mà là đường thẳng của mặt giả cầu thì có lẽ đã chẳng có ai thắc mắc và phản đối gì cả!

Thật đáng tiếc! hay không đáng tiếc là đã không xảy ra như vậy?

Nhưng điều đáng tiếc thật sự là: toàn bộ vấn đề lại không nằm trong cái đã được đưa ra và giải quyết ngoài sân khấu mà ở hậu quả của nó trong hậu trường. Bởi vì, cho dù hình học phi Euclid có tuyệt đối đúng ở đâu chăng nữa, thì điều đó có nghĩa là: cũng cùng những đối tượng ấy của hình học - mặt phẳng và đường thẳng Euclid - vậy mà giữa chúng có thể tồn tại hai kiểu quan hệ loại trừ nhau! được diễn đạt trong các tiên đề Euclide và tiên đề Lobachevski.

Có thể viện đến các lý lẽ này hoặc khác để ép mình chấp nhận điều khó chịu này, nhưng đó sẽ không phải là sự trung thực. Ở đây, tính đơn trị nhân quả đã bị phá vỡ; ở đây tính bảo toàn tương đối của sự khác biệt đã bị lẫn lộn trắng đen, có nguy cơ trang giấy cũng là cái bàn, và cái bàn là trang giấy.

Phương pháp tiên đề được sử dụng rộng rãi trong toán học rõ ràng đã mang lại nhiều tiện lợi, nhưng phương pháp đó chỉ tốt khi tính đơn trị nhân quả được bảo đảm, khi chúng ta luôn luôn chú ý để không tước đoạt mất ở các đối tượng khảo sát ý nghĩa thực, vật lý của chúng. Nếu đưa ra các kiểu quan hệ của các đối tượng dưới dạng các tiên đề mà bất kể đến các đối tượng - chủ nhân thực sự của các mối quan hệ đó thì rất có thể, ở một chỗ không ngờ nhất, tính đơn trị nhân quả bị phá vỡ và mâu thuẫn nảy sinh.

Bởi vì cái mà chúng ta thống nhất với nhau là: các đối tượng là cái có trước, các mối quan hệ của các đối tượng là hệ quả tất yếu do sự tồn tại đồng thời của các đối tượng gây ra, chứ không phải ngược lại.

Nếu ta có một tập hợp các đối tượng và ta muốn tìm kiếm tất cả các mối quan hệ có thể giữa chúng bằng phương pháp lập luận logic thì có lẽ trước hết và ít ra ta phải biết mối quan hệ nội tại của từng loại đối tượng.

Các mối quan hệ nội tại quyết định bản chất của đối tượng, đến lượt mình bản chất của các đối tượng quyết định các mối quan hệ có thể có giữa chúng, và tất nhiên giữa chúng không thể đồng thời tồn tại các mối quan hệ loại trừ nhau.

Mối quan hệ nội tại, theo cách nói của các triết gia, là tính tự thân của sự vật. Khoa học ngày nay chính là đang tìm kiếm cái tính tự thân đó của sự vật trên cả hai hướng, rộng hơn và cơ bản hơn.

Trở lại mạch của câu chuyện, như chúng ta đã thấy, cũng chính những đối tượng ấy của hình học Euclid mà lại có hai kiểu quan hệ loại trừ nhau, điều đó phải được hiểu như thế nào?

Chỉ có thể là hệ tiên đề Euclid là chưa đầy đủ theo nghĩa: sự hiểu về các đối tượng của hình học này là chưa hoàn hảo.

Bản thân Euclid cũng đã từng đưa ra các định nghĩa về các đối tượng hình học của ông, nhưng như các nhà toán học hiện đại đã phê phán là: "lúng túng", "nặng tính trực giác". Theo họ, các đối tượng xuất phát của hình học là không định nghĩa được và chỉ đơn thuần gọi chúng là điểm, đường, mặt v.v. vì lý do tôn trọng lịch sử mà thôi.

Nhưng, các đối tượng hình học còn có các tên gọi khác nữa: các không gian "không chiều", "một chiều", "hai chiều", và "ba chiều". (Không gian "không chiều" tức điểm, là do tác giả đưa vào cho "trọn bộ".)

Ta có thể hỏi rằng, các đối tượng này có thể tự tồn tại độc lập với nhau được không, nếu có thì vì sao chúng có thể quan hệ với nhau được?

Lần theo mạch logic của sự việc, ta thấy rằng các khái niệm về những đối tượng này nảy sinh ra từ kinh nghiệm thu được qua hoạt động thực tiễn của con người trong Tự nhiên chứ không phải do bảm sinh, tự chúng có sẵn trong đầu của chúng ta (Bởi vậy, ta không nên tách rời chúng khỏi trực giác, không nên tước đoạt khả năng hình dung ra chúng; điều đó phi lý biết bao!)

Nhìn nhận ở mức độ sâu hơn, có thể thấy rằng, không phải tất cả trong số các đối tượng hình học đều có thể tồn tại độc lập, mà bất kỳ một không gian n chiều nào cũng là giao của hai không gian khác có chiều lớn hơn một đơn vị $n + 1$.

Vậy là, hình như chúng ta có định nghĩa: điểm là giao của hai đường, đường là giao của hai mặt, mặt là giao của hai khối, còn khối ... là giao của những không gian nào nữa?

Tuy nhiên, trong hình học, nhờ khả năng hình dung của não, chúng mặc nhiên trở thành các đối tượng độc lập, và để giản tiện, ta sẽ gọi chúng là các thực thể không gian.

Các đối tượng đơn giản nhất của hình học là các thực thể đồng nhất. Đó là các thực thể, mà nói một cách giản đơn, khi ta dịch chuyển trên chúng theo tất cả các bậc tự do có thể có của chúng, ta không thể phát hiện được bất kỳ sự khác biệt nội tại nào trong chúng.

Các đối tượng của hình học Euclid là một bộ phận của tập hợp các thực thể đồng nhất. Nếu ta xây dựng hệ tiên đề chỉ riêng cho bộ phận này thì rõ ràng hệ đó sẽ không tổng quát.

Hệ tiên đề dùng cho các đối tượng không gian đồng nhất chính là hệ tiên đề dùng cho mặt cầu. Hình học Euclid chỉ là trường hợp giới hạn của hình học tổng quát này.

Đối với mặt cầu, tức là mặt đồng nhất ở dạng tổng quát, tồn tại định đề sau: hai đường thẳng bất kỳ không trùng nhau (đường thẳng là đường đồng nhất chia mặt chứa nó thành hai phần bằng nhau) bao giờ cũng cắt nhau tại hai điểm và hai điểm đó chia đôi mỗi đường.

Có thể phát biểu khác hơn: hai điểm bất kỳ trên một mặt đồng nhất chỉ thuộc về một đường thẳng duy nhất cũng trên mặt đó nếu chúng không chia đường này thành hai phần bằng nhau.

Áp dụng định đề này cho mặt phẳng Euclid, là trường hợp giới hạn, ta thấy ngay rằng đây chính là nội dung của tiên đề

thứ nhất Euclid: qua hai điểm chỉ có thể kẻ được một đường thẳng duy nhất mà thôi. Quả vậy, hai điểm bất kỳ trong phạm vi khảo sát được của mặt phẳng Euclid chỉ thuộc về một đường thẳng duy nhất vì chúng không chia đường đó thành hai phần bằng nhau.

Như vậy, có thể nói rằng, cách phát biểu định đề 5 Euclid là không chính xác ngay từ đầu, bởi vì bất kỳ hai đường thẳng nào của mặt đồng nhất đã cho luôn luôn cắt nhau tại hai điểm và chia đôi nhau. Trên mặt phẳng Euclid ta chỉ thấy hoặc một giao điểm của chúng còn điểm kia ở ngoài vô cùng; hoặc là ta không thấy điểm nào cả - chúng đều nằm ở ngoài vô cực. Trong trường hợp đó hai đường thẳng được gọi là song song (biểu kiến) với nhau.

Các cách phát biểu tương đương của định đề 5, sau khi được chính xác hoá theo tinh thần của nhận xét trên, đều có thể được chứng minh như một định lý.

Một tính chất rất quan trọng của các thể không gian là: một thực thể không gian bất kỳ chỉ có thể bị chứa trong một thực thể không gian khác đồng chiều, đồng độ cong hoặc có chiều lớn hơn nhưng độ cong không lớn hơn.

Điều này hình như đã quá hiển nhiên: hai đường tròn có độ cong khác nhau thì không thể chứa trong nhau được; một mặt tròn có độ cong lớn hơn không thể chứa một đường tròn có độ cong nhỏ hơn...

Tương tự như vậy, hai không gian (khối) có độ cong khác nhau thì không thể chứa trong nhau được. (Ta hãy trở lại ví dụ về quả thị và cô Tấm, về cái bàn và trang giấy...). Độ cong ở đây tương ứng với một đại lượng nào đó đặc trưng cho mối quan hệ nội tại của đối tượng khảo sát.

Mâu thuẫn, sinh ra trên cơ sở của sự khác biệt, là nguồn động lực của tất cả

Về thực chất, Tự nhiên là một tập hợp của các *khẳng định* và *phủ định*.

Vậy Tự nhiên khẳng định những gì và phủ định những gì?

Những bí mật đó ngày càng được khoa học khám phá, phát hiện và trong cuộc tìm kiếm đó, nếu không kể đến nguồn gốc động lực của nó, lập luận logic đóng vai trò to lớn.

Nhưng cái mà ta gọi là logic phải chăng không phải là một chuỗi những khẳng định và phủ định ở các cấp bậc và tổ hợp khác nhau?

Vậy thì khi nào cái này được khẳng định, còn cái kia thì không?

Bởi vì tư duy cũng chỉ là một hiện tượng của Tự nhiên, nên quy luật khẳng định và phủ định của tư duy cũng là quy luật khẳng định và phủ định của Tự nhiên. Nói cách khác, quy luật khẳng định và phủ định của Tự nhiên đã phản ánh và thể hiện qua chính quy luật khẳng định và phủ định của tư duy.

Quy luật đó là: *cái gì không có mâu thuẫn nội tại thì được khẳng định, cái gì chứa mâu thuẫn nội tại thì bị phủ định.*

Sự khẳng định (nếu nhìn về phía trước của quá trình) hay sự phủ định (nếu nhìn về phía sau của tiến trình) đều có đích cuối cùng là đạt tới và kết thúc ở một khẳng định mới.

Chúng ta hãy lấy một lớp những khái niệm rất gần nhau là: có, tồn tại, bảo toàn, khẳng định.

Đối lập lại với chúng là lớp khái niệm phủ định của chúng: không, không tồn tại, không bảo toàn, phủ định.

Chúng nằm trong số những khái niệm tổng quát nhất, cơ bản nhất, bởi trong bất kỳ hiện tượng nào của Tự nhiên: cảm giác, suy nghĩ, vận động, biến đổi v.v. đều luôn luôn có sự biểu hiện của chúng.

Nhưng hoá ra là sức mạnh của hai lớp khái niệm này không tương đương nhau (và đó là một điều thật may mắn).

Chúng ta hãy thiết lập khẳng định sau gọi là *khẳng định A*: "Tồn tại tất cả, có tất cả, bảo toàn tất cả, khẳng định tất cả".

Còn *khẳng định B* có nội dung ngược lại:

"Không có cái gì hết, không tồn tại bất cứ cái gì, không bảo toàn cái gì cả, phủ định tất cả".

Khẳng định *khẳng định A*, tức là phủ định *khẳng định B*. Và ngược lại.

Khẳng định B nói rằng:

- Không có cái gì hết, tức là không có chính *khẳng định B*.

- Không tồn tại cái gì, tức là không tồn tại bản thân *khẳng định B*.

- Không bảo toàn cái gì, vậy là chính *khẳng định B* cũng không được bảo toàn.

- Phủ định tất cả, vậy là phủ định chính *khẳng định B*.

Tóm lại, *khẳng định B* chứa mâu thuẫn nội tại. Nó tự phủ định chính mình. Tự phủ định mình, *khẳng định B* mặc nhiên khẳng định *khẳng định A*, và điều đó có nghĩa là: không tồn tại hư vô hay sự trống rỗng tuyệt đối, và chính bởi lẽ đó mà thế giới đã được sinh ra!

Còn *khẳng định A* khẳng định tất cả, kể cả chính nó lẫn *khẳng định B*, nhưng *khẳng định B* tự phủ định chính mình, nên *khẳng định A* không chứa mâu thuẫn nội tại.

Như vậy, trong khuôn khổ của *khẳng định A* những gì không tự phủ định thì được khẳng định.

Cái gì cơ bản hơn

Bốn khái niệm rất quan trọng của tri thức là: *thời gian, không gian, vật chất* và *vận động*. Chúng khác biệt nhau, nhưng phải chăng chúng bình đẳng với nhau và có thể tồn tại độc lập với nhau?

Ta hãy bắt đầu từ thời gian. Nó là một thực thể chăng? nó có thể tồn tại độc lập, tách rời khỏi không gian, vật chất và vận động chăng?. Hiển nhiên là không. Chỉ cần cách ly thời gian khỏi vận động là khái niệm về nó sẽ mất mọi ý nghĩa, thời gian sẽ chết. Khái niệm vận động có tính độc lập cao hơn so với khái niệm thời gian.

Vậy thì thời gian chưa phải là cái đầu tiên. Nó không tự tồn tại được nên nó chỉ có thể là hệ quả của những cái còn lại.

Vận động cũng không phải là cái cơ bản đầu tiên. Nó không thể tự tồn tại tách rời khỏi vật chất và không gian. Thực chất,

vận động chỉ là một biểu hiện của mối quan hệ giữa vật chất và không gian.

Vậy thì giữa hai cái còn lại, vật chất và không gian, cái nào cơ bản hơn, cái nào có trước, hay chúng bình đẳng với nhau và cùng do một cái gì đó cơ bản hơn sinh ra? Có lẽ đặt vấn đề như vậy là thừa, bởi vì cũng như thời gian và vận động, vật chất không thể tách rời và tồn tại ngoài không gian. Hãy lấy một biểu hiện cụ thể của vật chất, chẳng hạn, trang giấy này. Nó tồn tại không phải chỉ nhờ bản thân nó, mà còn do sự tồn tại đồng thời của không gian bao quanh nó (hay chứa nó), làm cho trang giấy vẫn còn là trang giấy.

Rõ ràng là vật chất cũng thuộc về phạm trù không gian và nó có thể là cái gì khác hơn nữa nếu không phải là chính không gian có mối quan hệ nội tại khác với cái không gian thông thường mà ta vẫn hiểu?!

Nhưng khi đó, theo tính chất của các thể không gian đã nói ở trên, điều này là mâu thuẫn: hai không gian đồng chiều có độ cong (tức mối quan hệ nội tại) khác nhau thì không thể chứa trong nhau được!

Vậy thì hoặc là chúng ta đã sai: hiển nhiên là có thể đặt trùng khít lên nhau hai vòng tròn có bán kính khác nhau. Hoặc là Tự nhiên đã sai: đặt các không gian khác nhau vào trong nhau, bất chấp mâu thuẫn.

Và mâu thuẫn sinh ra do điều đó là động lực của vận động, vận động để thoát ra khỏi mâu thuẫn.

Như vậy, có thể nói vật chất là tất cả các thể không gian có độ cong (tức mối quan hệ nội tại) nào đó.

Nhưng từ đâu mà sinh ra các thể không gian này và làm sao chúng có thể tồn tại được?

Chúng ta hãy tưởng tượng rằng tất cả biến mất hết: vật chất, không gian,... và nói chung biến mất hết mọi sự khác biệt có thể có.

Khi đó còn lại cái gì?

Chẳng còn cái gì cả!

Nhưng đó chính là cái duy nhất còn lại!

Rõ ràng cái duy nhất này là vô hạn và đồng nhất ở "khắp mọi nơi". Nếu không thế, sẽ vi phạm đòi hỏi của chúng ta.

Bây giờ chúng ta đòi hỏi một điều tiếp theo: ngay cả cái duy nhất này cũng biến mất nốt! Sẽ còn lại cái gì sau nó?

Không phải vất vả lắm, ta thấy ngay rằng cái đến thay thế cho nó lại là chính nó! Vì vậy ta hãy gọi cái đó là *không gian tuyệt đối*.

Không gian tuyệt đối có thể biến mất vào chính nó, nói khác hơn, sự phủ nhận nó dẫn tới sự khẳng định chính nó. Điều đó có nghĩa là, cái không gian tuyệt đối của chúng ta có thể tự tồn tại mà không cần nhờ đến ai cả. Nó là cái cơ bản đầu tiên.

Nó cũng là "nguyên nhân tối cao" nữa. Vì trái với mọi ý muốn của ai đó, nó vẫn chứa đựng sự khác biệt.

Quả vậy, trong cái duy nhất đó không chứa cái gì cả, vậy mà vẫn có: cái *Không!* cái *Không* chứa trong cái *Có*, cái *Không* tạo nên cái *Có*. *Có*, nhưng không là gì cả!

Ở đây, sự phủ định cũng là sự khẳng định, cái *Không* cũng là cái *Có*, và ngược lại. Mâu thuẫn nội tại của trạng thái này là lớn vô hạn.

Diễn đạt một cách toán học hơn điều đó: không gian tuyệt đối của chúng ta có độ cong bằng không. Trong không gian này tồn tại các điểm mà độ cong của chúng là vô cùng. Sự khác biệt này lớn vô hạn và do đó mâu thuẫn sinh ra cũng lớn vô hạn.

Tự nhiên không muốn tồn tại trong trạng thái mâu thuẫn như vậy. Nó tự tìm cách giải quyết, và kết quả là, thế giới vì thế mà được sinh ra.

Như vậy, lại một lần nữa, cái chân lý mơ hồ mà ai cũng quen thuộc nếu đã qua các trường phổ thông là: "Vật chất không tự nhiên sinh ra (tức là không sinh ra từ hư vô), không tự nhiên mất đi, luôn luôn vận động và chuyển hoá từ dạng này sang dạng khác", nay cần được khẳng định lại rằng: "vật chất" đúng là sinh ra từ "không có gì". Nhưng không phải vô cớ mà như vậy. Động lực khiến nó sinh ra cũng là động lực khiến nó tồn tại, biến đổi, và vận động.

Biểu diễn mâu thuẫn dưới dạng định lượng:

PHƯƠNG TRÌNH NHÂN QUẢ

Mọi mâu thuẫn đều phát sinh bởi sự tồn tại đồng thời của hai khẳng định loại trừ nhau.

Điều đó được biểu diễn như sau:

$$M = \begin{cases} A \neq B & - \text{Khẳng định } K_1 \\ A = B & - \text{Khẳng định } K_2 \end{cases}$$

hoặc

$$M = \begin{cases} A = A & - \text{Khẳng định } K_1 \\ A \neq A & - \text{Khẳng định } K_2 \end{cases}$$

Rõ ràng là mâu thuẫn sẽ càng gay gắt nếu như mức độ phủ nhận lẫn nhau của hai khẳng định càng lớn. Nhưng mức độ phủ nhận lẫn nhau của hai khẳng định chỉ có thể được đánh giá bằng mức độ khác biệt giữa hai khẳng định đó. Bởi vậy ta có thể biểu diễn mâu thuẫn một cách tượng trưng như sau: $M = [K_1 - K_2]$.

Mâu thuẫn được giải quyết tức là hiệu $[K_1 - K_2]$ sẽ giảm tới không. Điều đó có nghĩa là cả hai khẳng định K_1 và K_2 đều phải biến đổi như thế nào đó để đạt tới và kết thúc ở một khẳng định mới K_3 .

Như vậy, các hiệu $[K_1 - K_3]$ và $[K_2 - K_3]$ phụ thuộc vào những gì? Rõ ràng các hiệu đó phụ thuộc vào sức bảo toàn của các khẳng định K_1 và K_2 . Sức bảo toàn của khẳng định nào càng lớn thì sự khác biệt giữa nó và khẳng định cuối cùng càng nhỏ.

Vậy đến lượt mình, sức bảo toàn của một khẳng định nào đó phụ thuộc vào gì?

Có hai yếu tố. 1) Phụ thuộc vào mâu thuẫn nội tại của khẳng định đó, mâu thuẫn nội tại càng lớn sức bảo toàn của khẳng định càng nhỏ. 2) Phụ thuộc vào mâu thuẫn mới, sinh

ra do sự biến đổi của hằng định. Mâu thuẫn này càng lớn, sự biến đổi của hằng định càng bị cản trở và do đó sức bảo toàn của hằng định càng lớn.

Sự biến đổi, mà vận động là một dạng của nó, sinh ra do mâu thuẫn. Nói đúng hơn, vận động là biểu hiện của sự giải quyết mâu thuẫn.

Ở trên ta đã nói rằng, mâu thuẫn càng gay gắt nếu như mức độ khác biệt giữa hai hằng định loại trừ nhau càng lớn. Chúng ta sẽ tiếp tục làm đầy đủ hơn kết luận định lượng này: mâu thuẫn càng gay gắt thì nhu cầu giải thoát khỏi nó càng bức thiết và do đó sự vận động, biến đổi của trạng thái, tức là của mâu thuẫn, càng quyết liệt, nhanh chóng.

Nếu ta gọi sự quyết liệt, hay độ nhanh chóng biến đổi của mâu thuẫn là Q , mâu thuẫn trạng thái là M thì có thể biểu diễn nguyên lý trên như sau:

$$Q \sim M \quad \text{vậy} \quad Q = K_{(M)}M.$$

Ta hãy gọi đó là *phương trình nhân quả*, trong đó $K_{(M)}$ là phương tiện để giải quyết mâu thuẫn.

Do cách đặt vấn đề ở mức đơn giản nhất nên $K_{(M)}$ chỉ có thể là một hàm của trạng thái, tức là hàm của chính mâu thuẫn. Thực chất, nó biểu hiện mức độ dễ dàng của sự thoát biến khỏi mâu thuẫn của trạng thái.

Nếu mâu thuẫn được đặc trưng bởi các đại lượng \dots, x, y, z, \dots thì cũng chính những đại lượng này sẽ là phương tiện chuyển tải mâu thuẫn, là các bậc tự do mà theo đó mâu thuẫn sẽ được giải quyết. Khi đó, mức độ dễ dàng của sự thoát biến phải được đánh giá như là đạo hàm của mâu thuẫn theo các bậc tự do của nó.

Giá trị đạo hàm của mâu thuẫn theo một bậc tự do nào đó của nó càng lớn thì khả năng "đánh hơi" thấy lối thoát theo hướng ấy của trạng thái càng lớn, "lượng mâu thuẫn" được giải thoát theo bậc tự do ấy càng nhiều.

Như vậy

$$K_{(M)} \sim |M'(\dots, x, y, z, \dots)|$$

và ta có

$$Q = a|M'(\dots, x, y, z, \dots)|M(\dots, x, y, z, \dots), \quad (I)$$

hệ số a chỉ có thể sinh ra do sự lựa chọn hệ đơn vị của các đại lượng.

Chúng ta đã nói rằng, sự khác biệt là nguồn gốc của tất cả. Nhưng sự khác biệt tự nó không có nghĩa. Cái gọi là "có nghĩa" ấy chỉ sinh ra trong mối quan hệ trực tiếp, trong sự so sánh trực tiếp. Tự nhiên không thể cảm biết được sự khác biệt qua "khoảng cách". Chúng ta thừa nhận có hai loại khác biệt: chất và lượng. Đối với Tự nhiên, loại khác biệt nào là thực sự tồn tại?

Một trạng thái nào đó nếu có mâu thuẫn nội tại thì nó phải biến đổi để đạt tới trạng thái không có mâu thuẫn nội tại, hay đúng hơn, đạt tới trạng thái có mâu thuẫn nội tại nhỏ nhất có thể được.

Quá trình đó là một chiều, trải qua liên tục tất cả các giá trị của mâu thuẫn, từ giá trị ban đầu đến giá trị cuối cùng.

Như vậy, chúng ta đã cố gắng tự thuyết phục rằng vận động (biến đổi) nhất thiết phải có nguyên nhân của nó và tính chất của sự biến đổi tuân theo phương trình nhân quả. Vậy thì sự không biến đổi, tức sự bảo toàn, phải là điều mặc nhiên, không cần có nguyên nhân chẳng? và có thể nói rằng: bất kỳ trạng thái nào chỉ có hai khả năng: hoặc được bảo toàn, hoặc bị biến đổi; hay đúng hơn, tất cả đều được bảo toàn (*khẳng định A*) nhưng nếu sự bảo toàn đó gây ra mâu thuẫn thì nó phải nhường chỗ cho sự biến đổi để thoát khỏi mâu thuẫn và biến đổi đó tuân theo phương trình nhân quả.

Nếu luận điểm này đúng thì công việc của chúng ta chỉ là ở chỗ: học cách hiểu, đánh giá đúng và đầy đủ mâu thuẫn của trạng thái, mô tả nó theo phương trình nhân quả, khi đó ta sẽ có được quy luật của bất kỳ sự biến đổi nào.

Nhưng chỉ có thế thì đã đủ chưa, cho sự nhận thức đến cùng của chúng ta về Tự nhiên, về chính bản thân con người với sức mạnh tư duy của nó, để có thể giải thích điều kỳ diệu, mãi mãi làm ngạc nhiên mọi thế hệ: vì sao Tự nhiên lại có thể tự nhận thức được chính mình, thông qua sản phẩm của nó: con người?!

*
* *
*

Ứng dụng nguyên lý nhân quả vào một vài trường hợp cụ thể, đơn giản nhất

Chúng ta hãy xem xét một vài thí dụ đơn giản nhất để minh họa cho nguyên lý nhân quả.

1. Phương trình truyền nhiệt

Giả sử trong một khoảng nào đó của không gian một chiều ta có phân bố của một đại lượng L nào đó.

Nếu phân bố có sự khác biệt nội tại - tức là có chứa mâu thuẫn nội tại - thì phân bố sẽ biến đổi để đạt tới trạng thái có mâu thuẫn nội tại nhỏ nhất. Sự biến đổi đó tuân theo phương trình nhân quả (??).

Ta đưa vào đại lượng T , nghịch đảo của Q , gọi là độ trì trệ của sự giải quyết mâu thuẫn. Như vậy

$$T = \frac{1}{a|M'|M}.$$

Tổng số độ trì trệ tạo ra trong quá trình giải quyết mâu thuẫn từ giá trị (M_0) đến giá trị ($M_0 - \Delta M$) ta gọi là thời gian, được sinh ra do quá trình biến đổi đó (Δt).

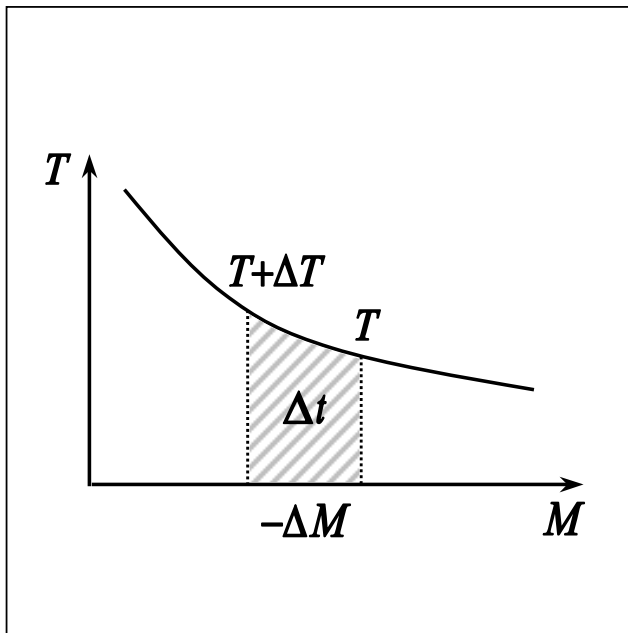

Hình 1.

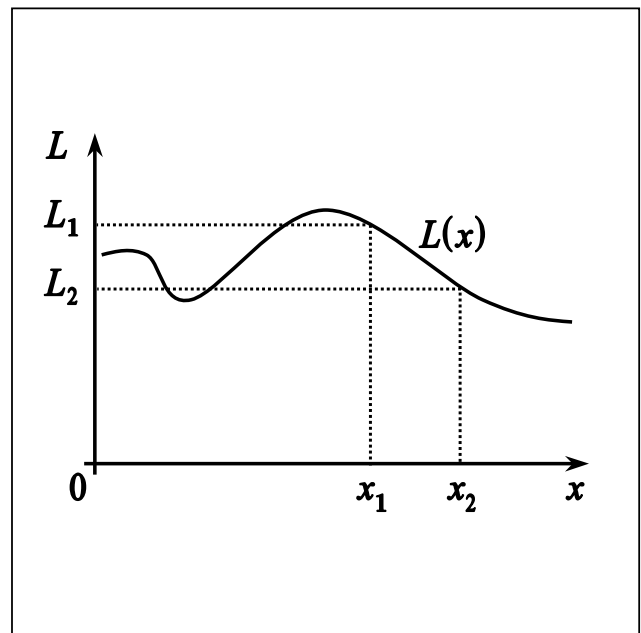

Hình 2.

Theo định nghĩa và từ Hình 1, ta thấy rằng

$$\Delta t \approx -\frac{2T + \Delta T}{2} \Delta M,$$

như vậy

$$\frac{\Delta M}{\Delta t} \approx -\frac{2}{2T + \Delta T}.$$

Ta có

$$\lim_{\Delta T \rightarrow 0, \Delta M \rightarrow 0, \Delta t \rightarrow 0} \frac{\Delta M}{\Delta t} = \frac{dM}{dt} = -\frac{1}{T} = -a|M'|M.$$

Ta thu được cách diễn đạt mới của nguyên lý nhân quả:

$$\frac{dM}{dt} = -a|M'(\dots, x, y, z, \dots)|M(\dots, x, y, z, \dots). \quad (II)$$

Như vậy, nếu chúng ta quy ước với nhau để thời gian trở thành một đại lượng độc lập, còn mâu thuẫn lại là đại lượng phụ thuộc nó thì tốc độ thoát biến theo thời gian của mâu thuẫn tỷ lệ với độ lớn của mâu thuẫn và phương tiện giải thoát nó.

Trường hợp mâu thuẫn được đặc trưng bởi chính nó, tức là $M = M_{(M)}$, ta có

$$M = M_0 e^{-a(t-t_0)}.$$

Trở lại với phân bố của chúng ta. Để thuận tiện, ta trải phân bố này theo trục x và lấy một điểm nào đó làm gốc tọa độ.

Bởi phân bố là của một đại lượng L nào đó cho nên mọi giá trị của nó tại các điểm của không gian phân bố sẽ có cùng thứ nguyên (đồng nhất).

Sự khác biệt nội tại của phân bố sẽ là sự khác biệt về lượng. Tại hai điểm x_1 và x_2 đại lượng L lấy hai giá trị L_1 và L_2 tương ứng. Vì khác biệt về lượng nên chỉ có một cách đánh giá duy nhất: lấy hiệu $(L_2 - L_1)$.

Nhưng hai điểm x_1, x_2 chỉ "cảm thấy sự khác biệt" của nhau trong mối quan hệ trực tiếp, mâu thuẫn xuất hiện hay không chỉ trong mối quan hệ trực tiếp đó: tại ranh giới của hai điểm lân cận x_1, x_2 đại lượng L đồng thời lấy hai giá trị L_1, L_2 , hai khẳng định này phủ nhận lẫn nhau và độ lớn của mâu thuẫn phụ thuộc vào hiệu $(L_2 - L_1)$. Bởi vậy, để cho hiệu $(L_2 - L_1)$ là sản phẩm của mối quan hệ trực tiếp giữa hai điểm x_1, x_2 thì ta phải cho, chẳng hạn, điểm x_2 tiến gần vô hạn tới điểm x_1 (nhưng không trùng với nó).

Khi đó, mâu thuẫn nội tại tại khu vực điểm x_1 sẽ được đánh giá như là giới hạn của tỉ số $\frac{L_2 - L_1}{x_2 - x_1}$ khi $x_2 \rightarrow x_1$, tức là bằng giá trị đạo hàm của đại lượng L theo không gian phân bố tại điểm x_1 .

Từ những điều đã trình bày, ta có $M = \frac{dL}{dx} = \frac{\partial L}{\partial x}$. Thay giá trị của M vào phương trình nhân quả (??):

$$\frac{\partial}{\partial t} \frac{\partial L}{\partial x} = -a \frac{\partial L}{\partial x}. \quad (1)$$

Mâu thuẫn nội tại tại mỗi điểm được giải quyết theo phương trình (1). Điều đó làm phân bố bị biến đổi. Ta hãy tìm quy luật của sự biến đổi này.

Mâu thuẫn nội tại tại khu vực điểm x là $M_{x,t} = \frac{\partial L}{\partial x} \Big|_{x,t}$.

Sau khoảng thời gian Δt mâu thuẫn này giảm xuống đến giá trị $M_{x,t+\Delta t} = \frac{\partial L}{\partial x} \Big|_{x,t+\Delta t}$.

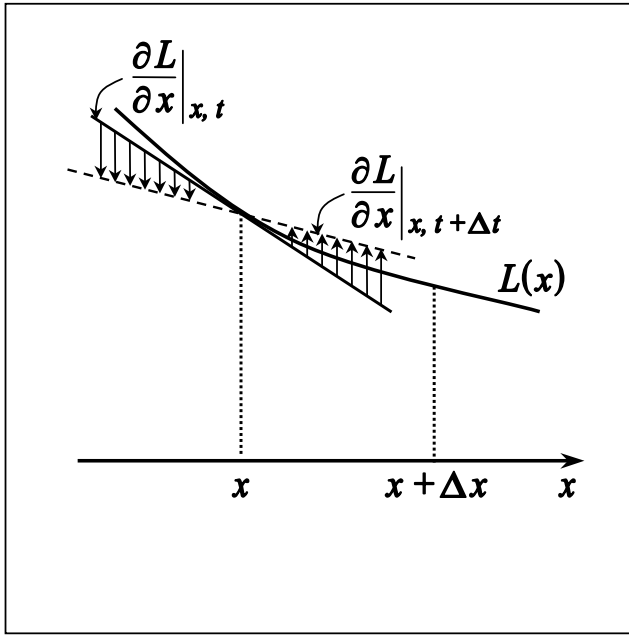

Hình 3.

Như vậy, hình như là sự biến đổi này đã dồn ép một lượng nào đó giá trị của đại lượng L từ các điểm có giá trị cao hơn sang những điểm có giá trị thấp hơn, tạo nên một "dòng chảy" giá trị của đại lượng L qua điểm x . Trong ví dụ của chúng ta "dòng chảy" đó chảy từ những điểm bên trái hơn điểm x sang những điểm bên phải hơn nó.

Rõ ràng, độ lớn của "dòng chảy", tức là lượng các giá trị L chảy qua điểm x trong khoảng thời gian Δt là

$$\mathcal{J}_x = \frac{\partial}{\partial t} \frac{\partial L}{\partial x} \Big|_x \Delta t = -a \frac{\partial L}{\partial x} \Big|_x \Delta t.$$

Tương tự như vậy, tại điểm $x + \Delta x$, ta có

$$\mathcal{J}_{x+\Delta x} = -a \frac{\partial L}{\partial x} \Big|_{x+\Delta x} \Delta t.$$

Trong ví dụ trên, dòng \mathcal{J}_x làm giá trị đại lượng L tại các điểm trong khoảng Δx tăng lên, còn dòng $\mathcal{J}_{x+\Delta x}$ thì làm chúng giảm xuống. Kết quả là số gia ΔL mà khoảng Δx nhận được là

$$\begin{aligned} \Delta L|_{\Delta t} &= a\Delta t \left(\frac{\partial L}{\partial x} \Big|_{x+\Delta x} - \frac{\partial L}{\partial x} \Big|_x \right) \\ &= a\Delta t \frac{\partial^2 L}{\partial x^2} \Big|_{x \leq \xi \leq x+\Delta x} \Delta x. \end{aligned}$$

Mật độ trung bình giá trị $\overline{\Delta L}$ tại mỗi điểm trong khoảng Δx sẽ là

$$\overline{\Delta L}|_{\Delta t} \cong \frac{a\Delta t \frac{\partial^2 L}{\partial x^2} \Big|_{\xi} \Delta x}{\Delta x}.$$

Giá trị chính xác đạt được ở giới hạn

$$\Delta L|_{x,\Delta t} = \lim_{\Delta x \rightarrow 0} \overline{\Delta L}|_{\Delta t} = a\Delta t \frac{\partial^2 L}{\partial x^2} \Big|_x.$$

Như vậy,

$$\lim_{\Delta t \rightarrow 0} \frac{\Delta L}{\Delta t} \Big|_x = a \frac{\partial^2 L}{\partial x^2},$$

hay

$$\frac{\partial L}{\partial t} = a \frac{\partial^2 L}{\partial x^2}. \tag{2}$$

Tốc độ biến đổi theo thời gian của đại lượng L tại lân cận của bất kỳ điểm nào của phân bố tỉ lệ với đạo hàm bậc hai theo không gian phân bố của đại lượng này tại chính điểm ấy.

Nhưng như ta đã biết, phương trình (2) chính là phương trình truyền nhiệt mà vật lý học đã tìm ra.

Mặt khác, hệ quả của cách lập luận trên cho ta sự bảo toàn giá trị của đại lượng L trong toàn bộ phân bố, dù rằng giá trị của đại lượng này tại mỗi điểm riêng biệt có thể biến đổi, hệ giá trị tại điểm này giảm đi một lượng nào đó thì giá trị của điểm lân cận tăng lên đúng một lượng như vậy. Nếu không gian phân bố là vô hạn, thì cùng với sự tăng lên của thời gian, giá trị trung bình của phân bố dần giảm tới không.

2. Con quay hồi chuyển

Xét một ví dụ khác. Chúng ta có hai con quay với mômen động lượng tương ứng là $k_1\vec{\omega}_1$ và $k_2\vec{\omega}_2$. Sự tồn tại của hai con quay với sự bảo toàn của các mômen động lượng của chúng, xét theo góc độ vĩ mô, là các hằng định K_1 và K_2 .

Sự bảo toàn của các vector mômen động lượng có thể coi là sự bảo toàn của hai yếu tố: bảo toàn phương và bảo toàn độ lớn. Nếu chúng được gắn với nhau theo Hình 4.a thì sự bảo toàn phương của chúng không bị xâm phạm, nhưng sự bảo toàn độ lớn của một vector sẽ bị sự bảo toàn của vector kia xâm phạm. Mâu thuẫn sẽ càng gay gắt nếu sự khác biệt giữa hai độ lớn của các vector này càng lớn. Kết quả là hệ thống này phải biến đổi thế nào đó để cả hệ sẽ có một vector mômen động lượng duy nhất $k_3\vec{\omega}_3$. Trong trường hợp hai con quay được gắn với nhau như trong các Hình 4.b mâu thuẫn trạng thái sẽ phức tạp hơn. Không chỉ sự bảo toàn về độ lớn mà cả sự bảo toàn về phương đều bị xâm phạm. Cách thức giải quyết mâu thuẫn của trạng thái phụ thuộc vào kết cấu của khớp nối.

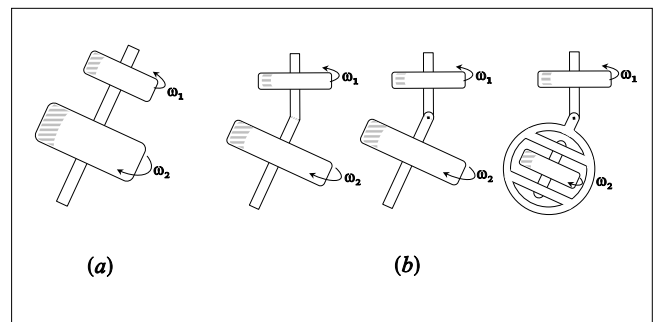

Hình 4.

Chúng ta xét trường hợp thứ ba, ở đó các yếu tố trọng lực và ly tâm (có trong trường hợp thứ hai) có thể coi như không đáng kể (Hình 5).

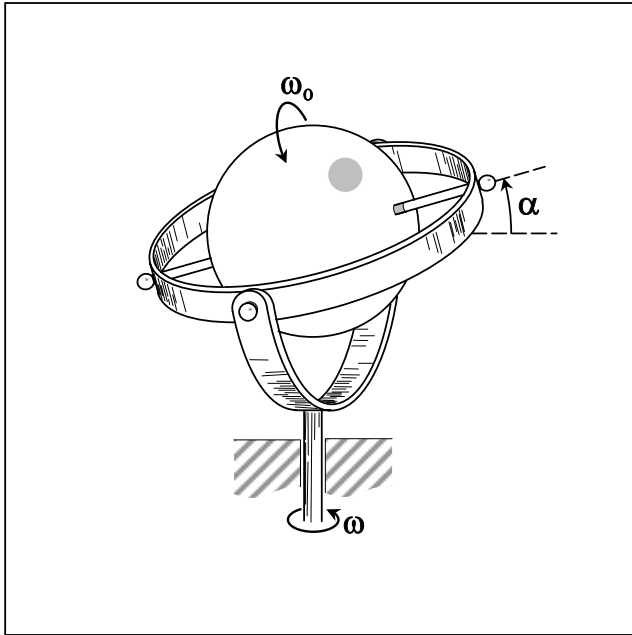

Hình 5.

Để đơn giản, chúng ta cho rằng động cơ duy trì vận tốc góc ω của hệ không đổi. Như vậy chúng ta sẽ chỉ quan tâm đến mâu thuẫn sinh ra do sự bảo toàn phương của $k\vec{\omega}_0$ bị xâm phạm.

Khẳng định $K_1 \equiv$ sự bảo toàn của $k\vec{\omega}_0$, nói rằng: tốc độ biến thiên của phương vector $k\vec{\omega}_0$ bằng không. Nhưng khẳng định $K_2 \equiv$ sự bảo toàn của ω , nói rằng: không, phương của $k\vec{\omega}_0$ phải biến đổi với vận tốc góc $\omega \cos \alpha$.

Như vậy, ở mức độ vĩ mô, hiệu $[K_1 - K_2] = \omega \cos \alpha$ là nguồn gốc của mâu thuẫn và mâu thuẫn đó tỉ lệ với hiệu này,

$$M \sim \omega \cos \alpha; \quad M = k\omega_0\omega \cos \alpha,$$

hệ số tỉ lệ $k\omega_0$ được đưa vào (vẫn trên quan điểm vĩ mô) dựa trên lý lẽ: nếu ω_0 bằng không thì phương của vector $k\vec{\omega}_0$ không tồn tại một cách xác định và do đó vấn đề mâu thuẫn phát sinh do sự bảo toàn phương của nó không được đặt ra.

Thay giá trị của M vào phương trình nhân quả (??), ta được

$$\frac{\partial M}{\partial t} = -ak^2\omega_0^2\omega^2 \sin \alpha \cos \alpha.$$

Từ phương trình ta thấy rằng, nếu $\alpha = 0$ thì tốc độ thoát biến của mâu thuẫn trạng thái bằng không.

Lấy đạo hàm của mâu thuẫn theo thời gian,

$$\frac{\partial \alpha}{\partial t} = ak\omega_0\omega \cos \alpha, \quad (\alpha \neq 0). \quad (3)$$

Sự biến đổi của α gây ra mâu thuẫn mới, mâu thuẫn này tỷ lệ với giá trị của $\frac{\partial \alpha}{\partial t}$, do đó sẽ không có sự bảo toàn vận động

theo yếu tố α , và như vậy tốc độ thoát biến trong công thức (3) chính là vận tốc tức thời của trục mặt phẳng quay theo yếu tố α .

Thời gian để góc giữa trục mặt phẳng quay (tức phương của vector $k\vec{\omega}_0$) và phương nằm ngang biến đổi từ giá trị $(+0)$ đến giá trị (α) sẽ là

$$t = \frac{1}{2ak\omega_0\omega} \ln \frac{1 + \sin \alpha}{1 - \sin \alpha} \Big|_{+0}^{\alpha}.$$

3. Về bản chất của cái gọi là "trường"

Vật lý học hiện nay cho rằng thế giới được cấu tạo bởi các hạt cơ bản. Vậy thì một vấn đề được đặt ra là: các hạt cơ bản đó phải có cấu trúc nội tại thế nào để có thể bảo toàn được đối với nguyên lý nhân quả?

Có thể giải quyết vấn đề này một cách thuần túy lý thuyết được không?

Cho rằng có một không gian hữu hạn $[A]$ có cấu trúc nội tại tại chỗ mãi sự bất biến đối với nguyên lý nhân quả.

Không gian này nằm trong không gian tuyệt đối $[O]$ của chúng ta. Tại nơi ranh giới của hai không gian xuất hiện mâu thuẫn do sự khác biệt giữa hai không gian đó gây ra.

Bởi cả hai không gian đều tự bảo toàn nên mâu thuẫn đó chỉ có thể được giải quyết bằng cách hình thành một vùng đệm (tức trường), nhờ đó sự khác biệt trở lên dịu hơn, điều hoà hơn. Cấu trúc của vùng đệm phải thế nào đó để mức độ điều hoà đạt tới giá trị lớn nhất, tức là mâu thuẫn nội tại tại mỗi điểm của trường có giá trị nhỏ nhất có thể được.

Một điều rõ ràng là càng xa tâm của không gian $[A]$, tính chất $[A]$ càng giảm đi. Nói cách khác, vùng đệm (trường) bao quanh không gian $[A]$ cũng có tính chất $[A]$ nhưng tính chất này là hàm của r , tức khoảng cách từ điểm đang xét của trường tới tâm của không gian $[A]$.

Từ những điều đã trình bày và nếu ký hiệu vùng đệm là T , ta có

$$T_{[A]} = g(r) \frac{[A]}{r},$$

$g(r)$ là một hàm chưa biết, nó đặc trưng cho sự hài hoà nội tại của trường.

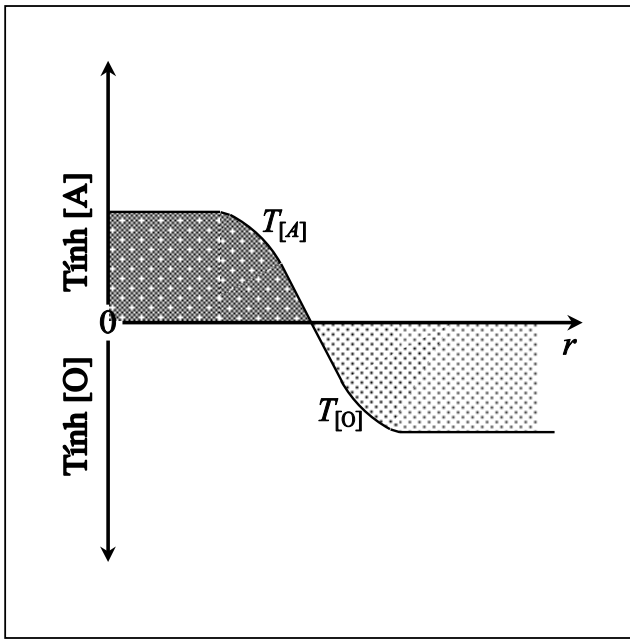

Hình 6.

Nếu trong vùng trường $T_{[A]}$ có một không gian $[B]$ và không gian này không làm nhiễu đáng kể trường $T_{[A]}$, thì khi đó sự khác biệt giữa $[B]$ và $T_{[A]}$ sẽ buộc $[B]$ phải vận động trong trường để đạt tới vị trí mà ở đó khác biệt giữa $[B]$ và $T_{[A]}$ có trị số nhỏ nhất (ở đây chúng ta đã cho rằng không gian $[B]$ cũng có khả năng tự bảo toàn). Mâu thuẫn trạng thái đó tỷ lệ với hiệu $[B] - T_{[A]}$.

Nếu tìm được hệ số c dùng để "dịch ngôn ngữ" của tính chất $[B]$ sang "ngôn ngữ" của tính chất $[A]$ thì mâu thuẫn có thể được diễn đạt như sau:

$$M = f \left(c[B] - g(r) \frac{[A]}{r} \right), \quad f - \text{hệ số tỷ lệ.}$$

Quy luật vận động của không gian $[B]$ trong trường $T_{[A]}$ sẽ được tìm ra qua phương trình nhân quả (??):

$$\begin{aligned} \frac{\partial M}{\partial t} &= -a |M'| M \\ &= -a [A] f^2 \left| \frac{g(r) - r g'(r)}{r^2} \right| \left(c[B] - [A] \frac{g(r)}{r} \right). \end{aligned}$$

Ở đây, đại lượng chuyển tải (bậc tự do) của mâu thuẫn là r .

Bởi sự vận động của không gian $[B]$ phải xảy ra đồng thời theo tất cả các phương có thành phần hướng tâm, do đó vận tốc thoát biến tổng hợp của trạng thái - tức là vận tốc tổng hợp của không gian $[B]$ trong trường $T_{[A]}$ sẽ được đánh giá như là tích phân của tốc độ thoát biến theo mọi phương có thành phần hướng tâm.

$$\begin{aligned} \frac{\partial M}{\partial t} &= -a [A] 4\pi f^2 \int_0^{\frac{\pi}{2}} \left| \frac{g(r) - r g'(r)}{r^2} \right| \left(c[B] - [A] \frac{g(r)}{r} \right) \cos^2 \varphi d\varphi \\ &= -a \pi^2 f^2 [A] \left| \frac{g(r) - r g'(r)}{r^2} \right| \left(c[B] - [A] \frac{g(r)}{r} \right). \end{aligned}$$

Khai triển về trái ta được

$$\begin{aligned} f[A] \frac{g(r)}{r^2} \frac{\partial r}{\partial t} &= -a \pi^2 f^2 [A] \left| \frac{g(r) - r g'(r)}{r^2} \right| \left(c[B] - [A] \frac{g(r)}{r} \right) \\ \frac{\partial r}{\partial t} &= -a f \pi^2 \frac{|g(r) - r g'(r)|}{g(r)} \left(c[B] - [A] \frac{g(r)}{r} \right). \end{aligned}$$

Nếu chúng ta được rằng sự biến đổi của r cũng như sự bảo toàn của $\frac{\partial r}{\partial t}$ gây ra mâu thuẫn mới tỷ lệ với chính $\frac{\partial r}{\partial t}$, thì tốc độ thoát biến vừa thu được cũng chính là vận tốc tức thời của $[B]$ trong trường $T_{[A]}$.